

Compensatore di dislivello verticale per furgoncini e pickups.

Nuovo rivoluzionario sistema che consente il trasporto di oggetti lunghi su veicoli con dislivelli del tetto e su quei veicoli dove la cabina del guidatore è più bassa del cassone metallico o in vetroresina. Il sistema si compone di 2 compensatori di dislivello universali, uno (4800) regolabile da 8.5 a 22.5 cm, l'altro (4801) regolabile da 8.5 a 40.5 cm, e da 3 soluzioni personalizzate per Ford Escort Van 91>, Ford Courier 91>, Volkswagen Caddy 96> e Seat Inca 96>. Disponibile un dettagliato prontuario di applicazione per la scelta degli articoli.

Cod. Cora

600004800

600004801

600004805

600004806

600004807

Compensatore dislivello verticale da min 8.5 cm. a max 22.5 cm.

Compensatore dislivello verticale da min 8.5 cm. a max 40.5 cm.

1 barra anteriore rialzata Ford Escort van / Express 91>

Compensatore dislivello verticale Ford Courier 91>95, 96>

Compensatore dislivello verticale Caddy 96>, Inca 96>

Prezzo €

42,60 ○

46,40 ○

97,60 ○

90,30 ○

90,30 ○



4800 Universale



4801 Universale

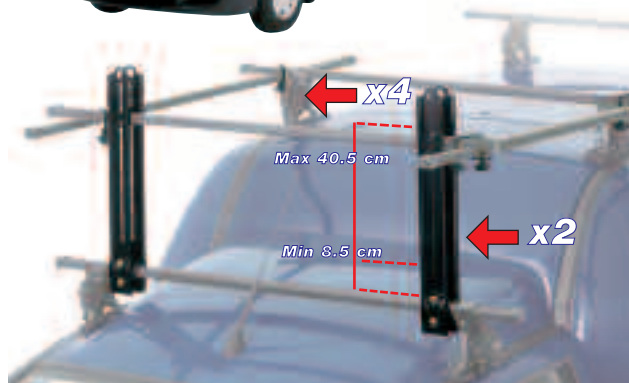

4805 Speciale Ford Escort Van/Express 91>



4806 Speciale Ford Courier 91>95, 96>

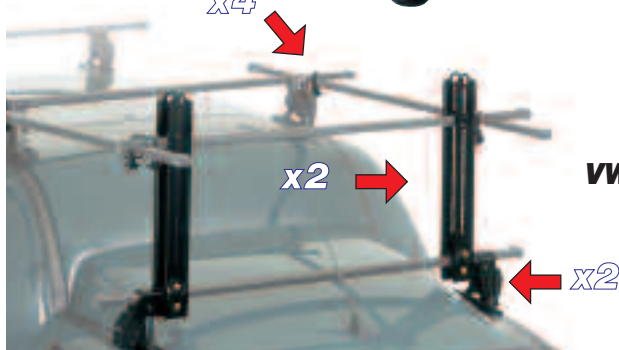
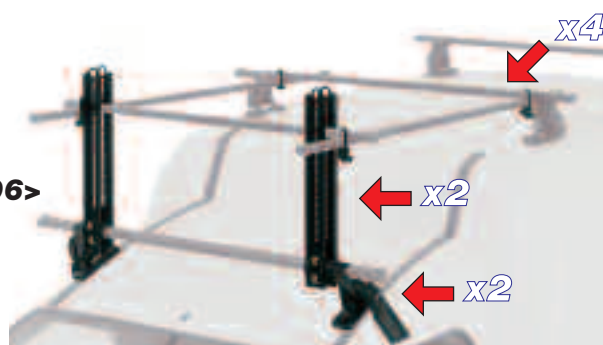

4807 Speciale VW Caddy Van 96> Seat Inca 96>

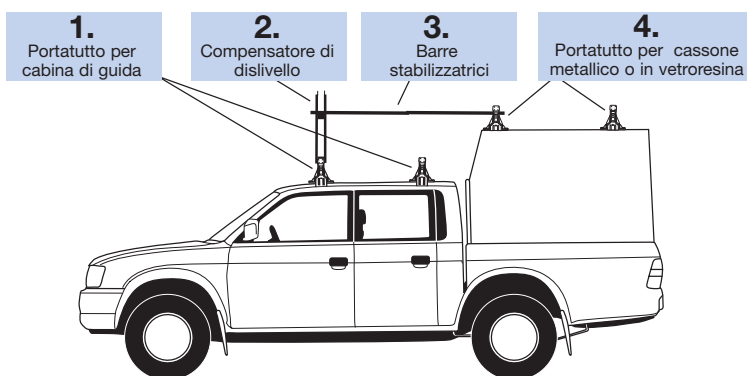

Compensatore di dislivello verticale per furgoncini e pickups.

Nuovo rivoluzionario sistema che consente il trasporto di oggetti lunghi su veicoli con dislivelli del tetto e su quei veicoli dove la cabina del guidatore è più bassa del cassone metallico o in vetroresina.

Il sistema completo è composto dai seguenti componenti:

- 1) Portatutto per cabina di guida
- 2) Compensatore di dislivello
- 3) Barre stabilizzatrici
- 4) Portatutto per cassone metallico o in vetroresina

MODELLO AUTO	APPLICAZIONI												
	1			2	3	4							
	PIEDI	BARRE ACCIAIO	KIT	ADATTATORE SRA	COMPLETO SPECIALE	SERRATURE	COMPENSATORE DI DISLIVELLO VERTICALE	BARRE STABILIZZATRICI	PIEDI	BARRE ACCIAIO	KIT	ADATTATORE	SERRATURE
CHEVROLET													
S10 pick-up 2p., 83→93	950	762	125			544	4800/4801*	761	951	762	542	527	
S10 pick-up 4p., 94→	950	762	236			544	4800/4801*	761	951	763	542	527	
S10 pick-up Maxicab 2p., 83→93	950	762	125	477		596	4800/4801*	762	951	764	542	527	
FORD													
Courier 3p., 91→95, 96→		760					4806	761	4306	760		544	
Escort Van/ Express 3p.,							4805		4304	760		544	
Ranger 2p., 94→	950	762	056			544	4800/4801*	761	951	762	542	527	
Ranger, double cab 4p., 98→	950	762	056			544	4800/4801*	762	951	762	542	527	
Ranger 2p., 00→	950	761	2066			544	4800/4801*	761	951	761	542	527	
Ranger 4p., 00→	950	761	2066			544	4800/4801*	762	951	761	542	527	
Transit 120/130/160/190 2p., →85	952	765				527	4800/4801*	761	951	765	542	527	
Transit 120/130/160/190 4p., 86→	951	765					4800/4801*	762	951	765	542	527	
ISUZU													
Campo Pick Up 2p., 88→93	950	762	003	477			4800/4801*	762	951	761	542	527	
Campo Crew cab 2p., 88→93	950	762	003	477			4800/4801*	762	951	761	542	527	
Campo Sports Cab 2p., 88→93	950	762	003	477			4800/4801*	762	951	761	542	527	
MAZDA													
B 2000 Maxicab 2p., →98	951	761					4800/4801*	761	951	761	542	527	
B serien 2p., 99→	950	761	2066				4800/4801*	761	951	761	542	527	
B serien 4p., 99→	950	761	2066				4800/4801*	762	951	761	542	527	
MITSUBISHI													
L200 2p., →95	951	762					4800/4801*	761	951	762	542	527	
L200 Club Cab 2p., 96→	750	762	1116				4800/4801*	761	951	762	542	527	
L200 4p., 96→98 L200 Double Cab 4p., 96→	750	762	1116				4800/4801*	762	951	762	542	527	
L200 2p., 99→	750	762	1116				4800/4801*	761	951	762	542	527	
NISSAN													
King cab 2p., 86→97 King cab 2p., 98→	750	762	1086				4800/4801*	761	951	762	542	527	
King cab 4p., 86→97 King cab 4p., 98→	750	762	1086				4800/4801*	762	951	762	542	527	
OPEL													
Campo sport cab 2p., 88→93	950	762	003	477			4800/4801*	761	951	762	542	527	
Campo Crew cab 2p., 88→93	950	762	003	477			4800/4801*	761	951	762	542	527	
SEAT													
Inca 3p., 96→		761					4807	761	950	761	274	544	
SKODA													
Felicia 2dr Pick-up 2p., 97→	750	761	1055				4800/4801*	761	951	761	542	527	
TOYOTA													
Hi Lux 2p., 87→95	750	761	1118	777			4800/4801*	761	951	761	542	527	
Hi Lux 4p., 87→95	750	761	1118				4800/4801*	762	951	761	542	527	
Hi Lux double cab (Brazil) 4p., 94→	950	761	111				4800/4801*	762	951	761	542	527	
Hi Lux 2p., 96→	750	761	1064				4800/4801*	761	951	761	542	527	
Hi Lux double cab 4p., 98→	750	761	1083				4800/4801*	762	951	761	542	527	
Hi Lux Extra cab 2p., 98→ Hi Lux Singel Cab 2p., 98→	750	761	1083				4800/4801*	761	951	761	542	527	
VOLKSWAGEN													
Caddy Pickup 2p., 98→02	750	761	1055				4800/4801*	761	951	761	542	527	
Caddy Van 3p., 96→02		761					4807	761	950	761	274	544	
Taro 2p., 90→	750	762	1118	777			4800/4801*	761	951	761	542	527	
Taro 4p., 87→95	750	761	1118				4800/4801*	761	951	761	542	527	
T4 pick-up 2p., T4 pick-up (double cabin) 4p., 91→					496		4800/4801*	761	951	763	542	527	